



**454HO Engine (19433409 Base) Long Block Specifications
Specifications Part Number 19172102**

This 454HO long block specification sheet should be used in conjunction with the 454 short block specification sheet, GM part number 19172101.

Thank you for choosing Chevrolet Performance Parts as your high-performance source. Chevrolet Performance Parts is committed to providing proven, innovative performance technology that is truly.... more than just power.

Chevrolet Performance Parts are engineered, developed, and tested to exceed your expectations for fit and function. Please refer to our catalog for the Chevrolet Performance Parts Authorized Center nearest you or visit our website at www.chevroletperformanceparts.com.

This publication provides general information on components and procedures that may be useful when installing or servicing a 454HO engine. Please read this entire publication before starting work. Also, please verify that all the components listed in the Package Contents section below were shipped in the kit.

The information below is divided into the following sections: package contents, engine fastener torque specifications, component information, start- up and break- in procedures, 454HO engine specifications, additional parts that you may need to purchase, and a service parts list.

The 454HO engine is a fully assembled long block that also includes the intake manifold and water pump. This engine is assembled using brand new, premium quality components. The 454HO engine is manufactured on current production tooling; consequently, you may encounter dissimilarities between the 454HO engine assembly and previous versions of the big block V8. In general, items such as motor mounts, accessory drives, exhaust manifolds, etc. can be transferred to a 454HO engine when installed in a vehicle originally equipped with a big block V8 engine. However, as noted in the following sections, there may be significant differences in the water pump, torsional damper, etc., between a 454HO engine and an older big block V8 engine. These differences may require modifications or additional components not included with the 454HO engine. When installing the 454HO engine in a vehicle not originally equipped with a big block V8, it may be necessary to adapt or fabricate various components for the cooling, fuel, electrical, and exhaust systems. Due to the wide variety of vehicles in which a 454HO engine can be installed, some procedures and recommendations may not apply to specific applications.

It is not the intent of these specifications to replace the comprehensive and detailed service practices explained in the GM service manuals.

For information about warranty coverage, please contact your local Chevrolet Performance Parts dealer.

Observe all safety precautions and warnings in the service manuals when installing a 454HO engine in any vehicle. Wear eye protection and appropriate protective clothing. Support the vehicle securely with jackstands when working under or around it. Use only the proper tools. Exercise extreme caution when working with flammable, corrosive, and hazardous liquids, and materials. Some procedures require special equipment and skills. If you do not have the appropriate training, expertise, and tools to perform any part of this conversion safely, this work should be done by a professional.

The information contained in this publication is presented without any warranty. All the risk for its use is entirely assumed by the user. Specific component design, mechanical procedures, and the qualifications of individual readers are beyond the control of the publisher, and therefore the publisher disclaims all liability incurred in connection with the use of the information provided in this publication.

Legal and Emissions Information

This publication is intended to provide information about the 454HO engine and related components. This manual also describes procedures and modifications that may be useful during the installation of a 454HO engine. It is not intended to replace the comprehensive service manuals and parts catalogs which cover General Motors engines and components. Rather, it is designed to provide supplemental information in areas of interest to "do-it-yourself" enthusiasts and mechanics.

This publication pertains to engines and vehicles which are used off the public highways except where specifically noted otherwise. Federal law restricts the removal of any part of a federally required emission control system on motor vehicles. Further, many states have enacted laws which prohibit tampering with or modifying any required emission or noise control system. Vehicles which are not operated on public highways are generally exempt from most regulations, as are some special interest and pre-emission vehicles. The reader is strongly urged to check all applicable local and state laws.

Many of the parts described or listed in this manual are merchandised for off-highway application only, and are tagged with the "Special Parts Notice" reproduced here:

Special Parts Notice

This part has been specifically designed for Off-Highway application only. Since the installation of this part may either impair your vehicle's emission control performance or be uncertified under current Motor Vehicle Safety Standards, it should not be installed in a vehicle used on any street or highway. Additionally, any such application could adversely affect the warranty coverage of such an on-street or highway vehicle.

Chevrolet, Chevy, the Chevrolet Bow Tie Emblem, General Motors, and GM are all registered trademarks of the General Motors Corporation.



PERFORMANCE

Package contents:

| Description | Qty | Part Number |
|--------------------------|-----|-------------|
| Base Engine Assembly | 1 | 19433409 |
| Short Block Instructions | 1 | 19172101 |
| Long Block Instructions | 1 | 19172102 |

454HO Engine Torque Specifications:

| Cylinder head bolt /screw | Long / Short Bolts |
|--|-----------------------------|
| First pass | 25/20 ft.-lbs. / 34/27 N·m |
| Second pass | 50/40 ft.-lbs. / 68/54 N·m |
| Final pass | 75/65 ft.-lbs. / 102/88 N·m |
| Distributor bolt/screw | 18 ft.-lbs. / 25 N·m |
| Engine block oil gallery plug | 15 ft.-lbs. / 20 N·m |
| Engine front cover bolt screw | 106 in.-lbs. / 12 N·m |
| Flywheel bolt/screw | 65 ft.-lbs. / 90 N·m |
| Intake manifold bolt/screw | |
| First pass | 10 ft.-lbs. / 14 N·m |
| Second pass | 25 ft.-lbs. / 34 N·m |
| Oil filter adapter bolt/screw | 18 ft.-lbs. / 25 N·m |
| Oil level indicator tube bolt/screw | 106 in.-lbs. / 12 N·m |
| Oil pan assembly bolt/screw | 18 ft.-lbs. / 25 N·m |
| Oil baffle nut | 30 ft.-lbs. / 40 N·m |
| Oil pan drain plug | 15 ft.-lbs. / 20 N·m |
| Oil pump bolt/screw to rear crankshaft bearing cap | 66 ft.-lbs. / 90 N·m |
| Oil pump cover bolt/screw | 106 in.-lbs. / 12 N·m |
| Spark plug | 22 ft.-lbs. / 30 N·m |
| Starter motor bolt/screw | 35 ft.-lbs. / 48 N·m |
| Valve lifter guide retainer bolt/screw | 18 ft.-lbs. / 25 N·m |
| Water pump bolt/screw | 30 ft.-lbs. / 40 N·m |
| Rocker arm bolt | 45 ft.-lbs. / 61 N·m |

Note: These torque values are in addition to those documented within the short block instructions.

Component Information:

Cylinder heads:

The 454HO engine comes with fully assembled cylinder heads, GM Part Number 12562920. These cylinder heads are cast iron, rectangle port heads with 118cc combustion chambers, 2.19" intake valves, and 1.88" exhaust valves.

Cylinder Head Installation:

Installation is the same as for original equipment cylinder heads. Be sure to thoroughly clean the surface of the block and the surface of the cylinder head prior to installing. Apply liquid Teflon to all head bolts that protrude into coolant passages. Tighten the bolts alternately per the sequence and pattern shown below. Apply torque in 25 ft.lb. increments over two repetitions with the third repetition to the final tightening specification. A re-torque of the cylinder head bolts is recommended after heat cycling the engine.

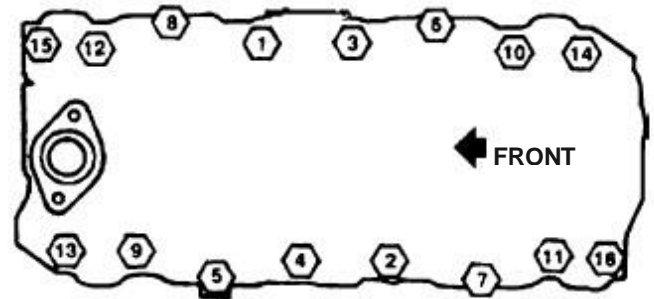
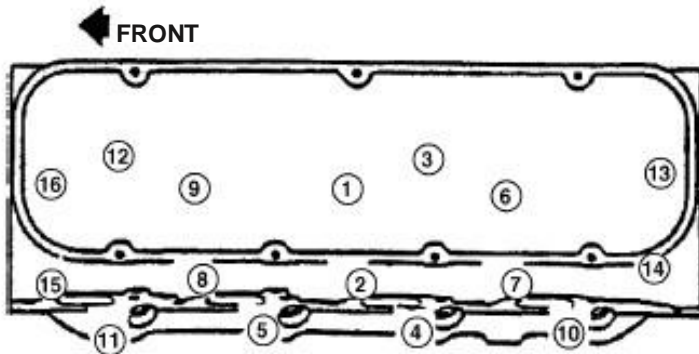

Caution: This engine assembly needs to be filled with oil and primed. You should add the specified oil (see start-up instructions) to your new engine. Check the engine oil level on the dipstick and add accordingly.



Start-up and Break-in Procedures

1. After installing the engine, ensure the crankcase has been filled with 5W30 motor oil (non-synthetic) to the recommended oil fill level on the dipstick. Also check and fill as required any other necessary fluids such as coolant, power steering fluid, etc.
2. The engine should be primed with oil prior to starting. Follow the instructions enclosed with the tool. To prime the engine, first remove the distributor to allow access to the oil pump drive shaft. Note the position of the distributor before removal. Install the oil priming tool. Using a 1/2" drill motor, rotate the engine oil priming tool clockwise for three minutes. While you are priming the engine, have someone else rotate the crankshaft clockwise to supply oil throughout the engine and to all the bearing surfaces before the engine is initially started. This is the sure way to get oil to the bearings before you start the engine for the first time. Also, prime the engine if it sits for extended periods of time. Reinstall the distributor in the same orientation as it was removed.
3. Safety first. If the vehicle is on the ground, be sure the emergency brake is set, the wheels are chocked and the car cannot fall into gear. Verify everything is installed properly and nothing was missed.
4. Start the engine and adjust the initial timing. If using the HEI distributor P/N 19432312, set the ignition timing to 4° before top dead center (BTDC) at 650 rpm with the vacuum advance line to the distributor disconnected and plugged. This setting will produce 26° of total advance at wide-open throttle (WOT) when using the HEI distributor P/N 19432312. The HEI vacuum advance canister should remain disconnected. This engine is designed to operate using only the internal centrifugal advance to achieve the correct timing curve. Rotate the distributor counterclockwise to advance the timing. Rotate the distributor clockwise to retard the timing.
5. When possible, you should always allow the engine to warm up prior to driving. It is a good practice to allow the oil sump and water temperature to reach 180°F before towing heavy loads or performing hard acceleration runs.
6. Once the engine is warm, Double check the total advance timing is 26° at 4000 RPM if using the deluxe engine configuration.
7. The engine should be driven at varying loads and conditions for the first 30 miles or one hour without wide open throttle (WOT) or sustained high RPM accelerations.
8. Run five or six medium throttle (50%) accelerations to about 4000 RPM and back to idle (0% throttle) in gear.
9. Run two or three hard throttle (WOT 100%) accelerations to about 4000 RPM and back to idle (0% throttle) in gear.
10. Change the oil and filter. Replace with 5W30 motor oil (not synthetic) and a PF1218 AC Delco oil filter. Inspect the oil and the oil filter for any foreign particles to ensure that the engine is functioning properly.
11. Drive the next 500 miles under normal conditions or 12 to 15 engine hours. Do not run the engine at its maximum rated engine speed. Also, do not expose the engine to extended periods of high load.
12. Change the oil and filter. Again, inspect the oil and oil filter for any foreign particles to ensure that the engine is functioning properly.
13. Do not use synthetic oil for break-in. It would be suitable to use synthetic motor oil after the second recommended oil change and mileage accumulation. In colder regions, a lower viscosity oil may be required for better flow characteristics.

454HO Engine Specifications:

| | |
|----------------------------------|---|
| Compression | 8.75:1 |
| Cylinder Head: | Cast iron, rectangular port |
| Valve Diameter (Intake/Exhaust): | 2.19"/1.88" |
| Chamber Volume: | 118cc |
| Camshaft | Hydraulic roller tappet |
| Lift: | .510" intake, .540" exhaust |
| Duration: | 211(intake, 230(exhaust @ .050" tappet lift |
| Centerline: | 112(ATDC intake, 112(BTDC exhaust |
| Rocker Arm Ratio: | 1.7:1, stamped steel |
| Oil Pressure (Minumum): | 6 psig @ 1000 RPM |
| | 18 psig @ 2000 RPM |
| | 24 psig @ 4000 RPM |
| Recommended Oil: | dexos approved Mobil 1 5W30 or Mobil 1 15W50 |
| Oil Filter: | AC Delco part # - PF 1218 |
| Valve Lash | Torque bolt to 45 ft. lbs. |
| Fuel: | Premium unleaded - 92 (R+M/2) |
| Maximum Engine Speed: | 5500 RPM |
| Spark Plugs: | AC Delco MR43T |
| Spark Plug Gap | .040" |
| Firing Order: | 1-8-4-3-6-5-7-2 |

Information may vary with application. All specifications listed are based on the latest production information available at the time of printing.

**Additional parts that may be needed:****Flywheel / Flexplate:**

Like all big block V8 engines, the 454HO engine has 3.58" diameter flywheel flange bolt pattern. This engine comes equipped with a 14" diameter flexplate with a 168 tooth ring gear, GM Part Number 10185034. If your application requires a flywheel, GM Part Number 14096987, should be used. This flywheel is 14" diameter, 168 tooth ring gear, and is a for 11" diameter clutch.

Use flywheel bolt GM Part Number 12337973 (6 required).

Pilot Bearing:

You must install a pilot bearing in the rear of the crankshaft if the engine will be used with a manual transmission. The pilot bearing aligns the transmission input shaft with the crankshaft centerline. A worn or misaligned pilot bearing can cause shifting problems and rapid clutch wear. A roller pilot bearing, GM Part Number 14061685, is recommended for this engine. This heavy-duty bearing adds an extra margin of reliability to a high performance drivetrain.

Oil Pan:

The 454HO engine includes oil pan, GM Part Number 10240721. This six-quart pan was originally designed for marine and truck usage and may cause interference problems when installed in certain applications. Check for clearance before installation of the engine.

Headers:

A 454HO engine should be equipped with a header exhaust system for maximum performance in applications where a nonproduction exhaust system is legal. For street performance and limited competition applications, the recommended header configuration is 2" diameter primary pipes, 36 inches long, with 3 1/2" diameter collectors. Use 3" diameter tailpipes with a balance tube ("H" pipe) and low restriction mufflers.

Rocker Covers:

The 454HO engine comes equipped with die cast rocker covers, GM Part Numbers 12553666 and 12553667. Additional tall and short valve covers are available. Please see the website at www.chevroletperformanceparts.com or your local Chevrolet Performance Parts dealer. When using either the cast aluminum or the tall, chrome rocker covers; ensure that enough clearance exists between the cover and the brake booster.

454HO Service Parts List:

| PART # | QTY | NAME |
|--------------|-----|-------------------------|
| Discontinued | 10 | Bolt/Screw Cr/Shf Brg C |
| 10106461 | 6 | Bolt/Screw Cr/Shf Brg C |
| 10224104 | 4 | Stud Cr/Shf Brg Cap |
| 12508996 | 1 | Bearing Cm/Shf |
| 12508997 | 2 | Bearing Cm/Shf |
| 12508998 | 2 | Bearing Cm/Shf |
| 6264902 | 1 | Seal Cr/Shf #5 Brg Cap |
| 10181306 | 1 | Bearing Cr/Shf Upr #1 |
| 12529885 | 3 | Bearing Cr/Shf Upr |
| 12529885 | 3 | Bearing Cr/Shf Lwr |
| 10181306 | 1 | Bearing Cr/Shf Lwr #1 |
| 10181307 | 1 | Bearing Cr/Shf Thr Upr |
| 10181307 | 1 | Bearing Cr/Shf Thr Lwr |
| 12562920 | 2 | Head Asm Cyl (W/ Vlv) |
| 12562925 | 1 | Head Asm Cyl |
| 14097049 | 4 | Valve Exh (Std) |
| 14097002 | 8 | Spring Asm Vlv |
| 12550421 | 8 | Cap Vlv Spr |
| 12550422 | 8 | Seal Vlv Stem Oil |
| 3947880 | 16 | Key Vlv Stem |
| 3875916 | 8 | Shim Vlv Spr |
| 12556317 | 4 | Valve Int (Std) |
| 12555728 | 2 | Gasket Cyl Hd |



PERFORMANCE

| | | |
|--------------|----|---------------------------------|
| 10141204 | 24 | Bolt/Screw Cyl Hd (Long) |
| 10141205 | 8 | Bolt/Screw Cyl Hd (Short) |
| 14096983 | 1 | Crankshaft Asm |
| 10101164 | 1 | Seal Asm Cr/Shf Rr Oil |
| 14097040 | 1 | DeflectorCr/Shf Oil |
| 10216339 | 1 | Balancer AsmCr/Shf |
| 10114166 | 1 | KeyCr/Shf Balr |
| 10126796 | 1 | Bolt/ScrewCr/Shf Balr |
| 3864814 | 1 | Washer Cr/Shf Balr |
| 10185034 | 1 | Flexplate |
| 3727207 | 6 | Bolt/Screw Flexplate |
| 19170198 | 8 | Rod Conn |
| Discontinued | 8 | Piston Asm (With Pin) |
| Discontinued | 8 | Ring Kit Pstn |
| 10181277 | 16 | Bearing, Conn Rod |
| 10240721 | 1 | Pan Asm, Oil |
| 11562588 | 1 | Plug Asm, Oil Pan Drn |
| 3536966 | 1 | Seal, Oil Pan Drn Plug |
| 19213986 | 1 | Gasket, Oil Pan |
| 9440224 | 20 | Bolt/Screw, Oil Pan |
| 19210599 | 1 | Pump Asm, Oil (W/ Scrn) |
| 10230954 | 1 | Cover Asm, Eng Frt (W/ Tmg Ind) |
| 10191640 | 1 | Seal Asm, Cr/Shf Frt Oil |
| 10198910 | 1 | Gasket, Eng Frt Cvr |
| 12708488 | 1 | Pump Asm, Wat |
| 3860039 | 2 | Gasket, W/Pmp |
| 19131359 | 1 | Manifold, Int |
| 10198997 | 14 | Bolt/Screw, Int Manif |
| 12506106 | 2 | Gasket, Int Manif |
| 24502611 | 1 | Camshaft Asm |
| 12560176 | 1 | Sprocket, Cm/Shf |
| 9424877 | 3 | Bolt/Screw, Cm/Shf Spkt |
| 12560177 | 1 | Sprocket, Cr/Shf |
| 10114177 | 1 | Chain Asm, Tmg |
| 10227762 | 8 | Rod Asm, Vlv Push |
| 10227763 | 8 | Rod, Exh Vlv Push |
| 12722013 | 16 | Lifter Asm, Vlv |
| 12551397 | 8 | Guide, Vlv Lftr |
| 12562369 | 8 | Guide, Vlv Lftr Push Rod |
| 12553667 | 1 | Cover Asm, Vlv Rkr Arm |
| 12553666 | 1 | Cover Asm, Vlv Rkr Arm |
| 10126727 | 1 | Gasket, Vlv Rkr Arm Cvr |
| 25520079 | 14 | Bolt/Screw, Vlv Rkr Arm |
| 19260993 | 16 | Arm, Vlv Rkr |
| 10213466 | 16 | Ball, Vlv Rkr Arm |



CHEVROLET

PERFORMANCE

| | | |
|----------|----|-------------------------|
| 10114123 | 16 | Bolt/Screw, Vlv Rkr Arm |
| 10198929 | 1 | Stud, Vlv Rkr Arm Piv |
| 10198930 | 1 | Nut, Vlv Rkr Arm |
| 19355200 | 8 | Spark Plug Asm |
| | | |



Caractéristiques techniques du bloc long du moteur 454HO (19433409 base) Numéro de pièce des caractéristiques techniques 19172102

Cette fiche de caractéristiques techniques du moteur à bloc long 454HO doit être utilisée conjointement avec la fiche de caractéristiques techniques de moteur bloc court 454, numéro de pièce GM 19172101.

Nous vous remercions d'avoir choisi Chevrolet Performance Parts comme source de haute performance. Chevrolet Performance Parts s'est engagée à offrir une technologie de rendement éprouvée et novatrice qui est réellement... beaucoup plus que de la puissance.

Les pièces de Chevrolet Performance ont été conçues, élaborées et mises à l'essai de manière à dépasser vos attentes de réglage précis et de fonction. Veuillez vous reporter à notre catalogue pour connaître le centre de pièces autorisé Chevrolet Performance le plus près de chez vous ou visitez notre site Web à www.chevroletperformanceparts.com.

La présente publication offre de l'information d'ordre général sur les composants et les procédures pouvant s'avérer utiles lors de la pose ou de l'entretien du moteur 454HO. Veuillez lire en entier la présente publication avant de commencer à travailler. Veuillez également vérifier que tous les composants énumérés dans la section Contenu de l'ensemble ci-dessous ont été envoyés avec la trousse.

Les renseignements ci-dessous sont répartis sous les rubriques suivantes : le contenu de l'emballage, les couples de serrage des fixations du moteur, les renseignements sur les composants, les procédures de démarrage et de rodage, les caractéristiques techniques du moteur 454HO, les pièces supplémentaires que l'on pourrait devoir acheter et une liste de pièces de rechange.

Le moteur 454HO est un bloc long, entièrement assemblé, qui inclut une tubulure d'admission et une pompe à eau. Ce moteur est monté au moyen de composants neufs de première qualité. Le moteur 454HO est fabriqué avec de l'outillage de production actuel, il peut donc y avoir des différences entre l'ensemble moteur 454HO et les versions précédentes du V8 à gros bloc. En général, les éléments comme les supports de moteur, les entraînements accessoires, les tubulures d'échappement, etc. peuvent être transférés à un moteur 454HO lorsqu'il est posé dans un véhicule équipé à l'origine d'un moteur V8 à gros bloc. Toutefois, comme il est indiqué dans les sections suivantes, il pourrait y avoir des différences importantes au niveau de la pompe à eau, de l'amortisseur de torsion, etc., entre un moteur 454HO et un moteur V8 à gros bloc plus ancien. Ces différences peuvent nécessiter des modifications ou des composants supplémentaires non compris avec le moteur 454HO. Lors du montage d'un moteur 454HO sur un véhicule non équipé à l'origine d'un V8 à gros bloc, il peut être nécessaire d'adapter ou de fabriquer divers composants pour les systèmes de refroidissement, d'alimentation en carburant, électriques et d'échappement. En raison du grand nombre de véhicules sur lesquels le moteur 454HO peut être monté, certaines procédures et recommandations peuvent ne pas s'appliquer aux applications particulières.

Ces caractéristiques techniques ne sont pas destinées à remplacer les pratiques d'entretien complètes et détaillées expliquées dans les manuels d'atelier GM.

Pour obtenir de l'information sur l'étendue de la garantie, prière de communiquer avec le concessionnaire Chevrolet Performance Parts local.

Observer toutes les précautions et tous les avertissements en matière de sécurité présentés dans les manuels d'entretien au moment de monter un moteur 454HO dans n'importe quel véhicule. Porter un protecteur pour la vue et des vêtements de protection appropriés. Soutenir fermement le véhicule avec des chandelles au moment de travailler sous le véhicule ou autour de celui-ci. Utiliser seulement les outils appropriés. Faire preuve d'extrême prudence en travaillant avec des liquides ou des matériaux inflammables, corrosifs ou dangereux. Certaines procédures nécessitent l'utilisation d'un équipement spécial et des habiletés particulières. Si vous ne possédez pas la formation, l'expertise et les outils nécessaires pour effectuer toute partie de cette conversion en toute sécurité, ce travail devrait être réalisé par un professionnel.

Les renseignements contenus dans cette publication sont présentés sans aucune garantie. Tout risque encouru pendant l'utilisation de cette publication est entièrement assumé par l'utilisateur. La conception de composant spécial, les procédures mécaniques et les qualifications de chaque lecteur sont hors du contrôle de l'éditeur et c'est pourquoi il décline toute responsabilité afférente en lien avec l'utilisation des renseignements fournis dans cette publication.



Information juridique et relative aux émissions

La présente publication a pour objet d'offrir des renseignements sur le moteur 454HO et les composants connexes. Le présent manuel décrit également les procédures et les modifications pouvant être utiles pendant la pose d'un moteur 454HO. Ces renseignements ne sont pas destinés à remplacer les manuels de réparation complets et les catalogues de pièces en matière de moteurs et de composants de la General Motors. Plutôt, cette publication a été conçue pour offrir des renseignements supplémentaires sur les matières pouvant intéresser les « bricoleurs » et les mécaniciens.

Cette publication s'applique aux moteurs et aux véhicules qui sont utilisés hors des voies publiques, sauf indication contraire expresse. Les règlements fédéraux restreignent la dépose des véhicules automobiles de toute partie d'un système antipollution exigé par la loi fédérale. En outre, de nombreux États ont établi des lois qui interdisent le traficage ou la modification de tout système antipollution ou antibruit exigé par la loi. En règle générale,

les véhicules qui ne roulent pas sur les voies publiques, tout comme certains véhicules d'intérêt spécial et pré-émissions, sont exempts de la plupart de la réglementation. On suggère fortement au lecteur de consulter tous les règlements municipaux et provinciaux applicables.

Plusieurs des pièces qui sont décrites ou énumérées dans le présent manuel sont commercialisées pour des application hors route seulement et elles portent l'étiquette « Avis sur les pièces spéciales » (Special Parts Notice) qui est reproduite ici.

Avis sur les pièces spéciales

Cette pièce a été conçue spécifiquement pour une application hors route seulement. Puisque la pose de cette pièce pourrait nuire au rendement antipollution du véhicule ou donner lieu à son manque d'homologation en vertu des normes de sécurité actuelles des véhicules automobiles, celle-ci ne doit pas être posée dans un véhicule qui sera utilisé sur une voie publique ou une autoroute. En outre, une telle application pourrait donner lieu à l'annulation de la garantie d'un tel véhicule sur route ou autoroute.

Chevrolet, Chevy, l'emblème Chevrolet, General Motors et GM sont des marques déposées de General Motors.

Contenu de l'emballage :

| Description | Qté | Numéro de pièce |
|--------------------------------------|-----|-----------------|
| Ensemble de moteur standard | 1 | 19433409 |
| Instructions du bloc-moteur embiellé | 1 | 19172101 |
| Instructions pour bloc long | 1 | 19172102 |

Spécifications de couple du moteur 454HO :

| Boulon/vis de culasse | Boulons longs/courts |
|--|--------------------------|
| Premier passage | 25/20 lb pi / 34/27 N.m |
| Deuxième passage | 50/40 lb pi / 68/54 N.m |
| Dernier passage | 75/65 lb pi / 102/88 N.m |
| Boulon/vis d'allumeur | 18 lb pi / 25 N.m |
| Bouchon de passage d'huile du bloc moteur | 15 lb pi / 20 N.m |
| Boulon/vis de couvercle avant du moteur | 106 lb po / 12 N.m |
| Boulon/vis de volant moteur | 65 lb pi / 90 N.m |
| Boulon/vis de collecteur d'admission | |
| Premier passage | 10 lb pi / 14 N.m |
| Deuxième passage | 25 lb pi / 34 N.m |
| Boulon/vis d'adaptateur du filtre à huile | 18 lb pi / 25 N.m |
| Boulon/vis du tube indicateur de niveau d'huile | 106 lb po / 12 N.m |
| Boulon/vis d'ensemble carter d'huile | 18 lb pi / 25 N.m |
| Écrou de déflecteur d'huile | 30 lb pi / 40 N.m |
| Bouchon de vidange du carter d'huile | 15 lb pi / 20 N.m |
| Boulon/vis de pompe à huile sur chapeau de palier arrière de vilebrequin | 66 lb pi / 90 N.m |
| Boulon/vis du couvercle de pompe à huile | 106 lb po / 12 N.m |
| Bougie d'allumage | 22 lb pi / 30 N.m |
| Boulon/vis de démarreur | 35 lb pi / 48 N.m |
| Boulon/vis de retenue de guide de poussoir de soupape | 18 lb pi / 25 N.m |
| Boulon/vis de pompe à eau | 30 lb pi / 40 N.m |
| Boulon de culbuteur | 45 lb pi / 61 N.m |

Remarque : Ces valeurs de couple de serrage sont données en supplément aux valeurs des instructions du moteur à bloc compact.

Renseignements sur les composants :

Culasses :

Le moteur 454HO est livré avec des culasses entièrement assemblées, numéro de pièce GM 12562920. Ces culasses ont des têtes à orifice rectangulaire en fonte avec des chambres de combustion de 118 cc, des soupapes d'admission de 2,19 po et des soupapes d'échappement de 1,88 po.

Pose de la culasse :

La pose est semblable à celle des culasses d'origine. S'assurer de nettoyer la surface du bloc à fond, ainsi que la surface de la culasse préalablement à la pose. Appliquer du Téflon liquide sur tous les boulons à tête qui font saillie dans les conduits de refroidissement. Serrer les boulons en alternance selon la séquence et la configuration illustrées ci-dessous. Serrer en incréments de 25 lb pi à deux reprises, puis serrer à nouveau jusqu'à la valeur de serrage ultime. Il est conseillé de resserrer les boulons de la culasse suite au cycle de chauffe du moteur.

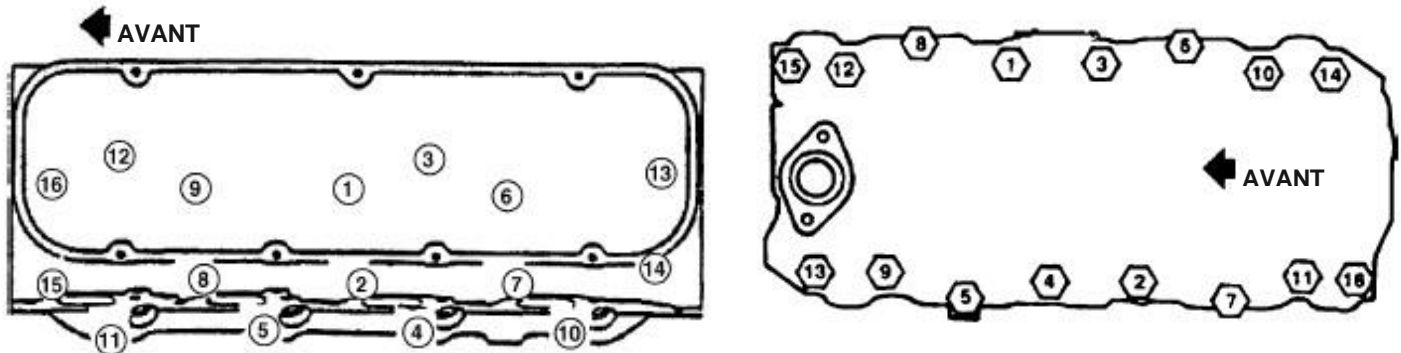

Mise en garde : ce moteur doit être rempli d'huile et amorcé. Il vous faut ajouter de l'huile spécifiée (voir les instructions au démarrage) à votre moteur neuf. Vérifier le niveau d'huile moteur sur la jauge d'huile et compléter au besoin.

Procédures de démarrage et de rodage

- Après avoir posé le moteur, s'assurer que le carter de vilebrequin a été rempli avec de l'huile moteur 5W30 (non synthétique) jusqu'au niveau de remplissage d'huile recommandé sur la jauge graduée. Vérifier et ajouter tout autre liquide nécessaire, comme du liquide de refroidissement, du liquide de direction assistée, etc.
- Le moteur doit être amorcé avec de l'huile avant de démarrer. Suivre les instructions fournies avec l'outil. Pour amorcer le moteur, déposer d'abord le distributeur pour accéder à l'arbre d'entraînement de la pompe à huile. Noter la position du distributeur avant de le déposer. Poser l'outil d'amorçage d'huile. À l'aide d'un moteur de perceuse de 1/2 po, faire tourner l'outil d'amorçage d'huile moteur dans le sens horaire pendant trois minutes. Pendant l'amorçage du moteur, demander à quelqu'un d'autre de faire tourner le vilebrequin dans le sens horaire pour alimenter tout le moteur et toutes les surfaces des roulements en huile avant de faire démarrer le moteur. C'est la façon la plus sûre de faire parvenir l'huile aux roulements avant de faire démarrer le moteur pour la première fois. Amorcer également le moteur s'il n'a pas tourné pendant une longue période. Reposer le distributeur dans le même sens qu'il a été déposé.
- La sécurité d'abord. Si le véhicule est sur le sol, s'assurer que le frein de stationnement est engagé, que les roues sont calées et que le véhicule ne peut s'engager dans un rapport. Vérifier si tout est installé adéquatement et que rien ne manque.
- Démarrer le moteur et procéder au calage de l'allumage initial. Si la configuration de l'allumeur HEI (n/p 19432312) est utilisée, régler le calage de l'allumage à 4° avant le point mort haut (av. PMH) à 650 tr/min et s'assurer que la conduite d'avance à dépression vers l'allumeur est débranchée et bouchée. Ce réglage crée une avance totale de 26° à plein régime (WOT) avec le distributeur à allumage à énergie élevée (HEI), numéro de pièce 19432312. L'absorbeur d'avance à dépression HEI doit demeurer débranché. Ce moteur est conçu pour fonctionner uniquement avec l'avance centrifuge interne, pour obtenir la bonne courbe de distribution. Faire tourner le distributeur dans le sens antihoraire pour avancer l'allumage. Faire tourner le distributeur dans le sens horaire pour retarder l'allumage.
- Lorsque cela est possible, vous devriez toujours permettre au moteur de se réchauffer avant de conduire. Une bonne pratique est de permettre à la température du carter d'huile et de l'eau d'atteindre 180°F avant de tirer de lourdes charges ou de faire des courses à accélération brusque.
- Une fois que le moteur est chaud, revérifier que le calage d'avance total est de 26° à 4 000 tr/min, dans le cas d'une configuration de moteur haut de gamme.
- Le moteur devrait être entraîné à différentes charges et dans différentes conditions les 30 premiers milles ou pendant une heure sans être au régime maximal (WOT) ou sans subir d'accélération brusques du nombre de tours par minute.
- Effectuer cinq ou six accélérations à gaz moyens (50 %) jusqu'à environ 4 000 tr/min puis retourner à la marche au ralenti (0 % des gaz) en prise.
- Effectuer deux ou trois accélérations dures (pleins gaz à 100 %) jusqu'à environ 4 000 tr/min puis retourner à la marche au ralenti (0 % des gaz) en prise.



PERFORMANCE

10. Vidanger l'huile et remplacer le filtre. Remplacer l'huile par une huile moteur 5W30 (non synthétique) et remplacer le filtre à huile par un filtre PF1218 AC Delco. Vérifier l'huile et le filtre à huile afin de repérer toute particule étrangère pour s'assurer que le moteur fonctionne correctement.
11. Rouler pendant les 500 milles suivants en conditions normales ou pendant 12 à 15 heures de moteur. Ne pas faire tourner le moteur à sa vitesse nominale maximale. De plus, ne pas exposer le moteur à des périodes prolongées de charge élevée.
12. Vidanger l'huile et remplacer le filtre. Vérifier l'huile et le filtre à huile de nouveau afin de repérer toute particule étrangère pour s'assurer que le moteur fonctionne correctement.
13. Ne pas utiliser d'huile synthétique pour le rodage. Il est conseillé d'utiliser de l'huile moteur synthétique après la deuxième vidange d'huile et le kilométrage recommandé. Dans les régions plus froides, une viscosité inférieure de l'huile peut être nécessaire pour un meilleur écoulement de l'huile.

Spécifications du moteur 454HO :

| | |
|--|---|
| Compression | 8.75:1 |
| Culasse : | Fonte, orifice rectangulaire |
| Diamètre des soupapes (admission et échappement) : | 2.19"/1.88" |
| Volume de chambre : | 118 cc |
| Arbre à cames | Poussoir à galet hydraulique |
| Levée : | Admission 0,510 po, échappement 0,540 po |
| Durée : | 211 (admission, 230 (échappement à levée de poussoir de 0,050 po |
| Ligne médiane : | 112 (admission ApPMH, 112 (échappement AvPMH |
| Rapport des culbuteurs : | 1.7:1, acier estompé |
| Pression d'huile (minimum) : | 6 psig à 1 000 tr/min |
| | 18 psig à 2 000 tr/min |
| | 24 psig à 4 000 tr/min |
| Huile recommandée : | Mobil 1 5W30 ou Mobil 1 15W50 approuvées par dexos (après rodage) |
| Filtre à l'huile : | AC Delco numéro de pièce - PF 1218 |
| Jeu de soupape | Serrer le boulon à 45 lb pi. |
| Carburant : | Supercarburant sans plomb - 92 (R+M/2) |
| Régime maximal du moteur : | 5 500 tr/min |
| Bougies d'allumage : | AC Delco MR43T |
| Écartement des électrodes | 0,040 po |
| Ordre d'allumage : | 1-8-4-3-6-5-7-2 |

L'information peut varier selon l'application. Toutes les spécifications énumérées sont basées sur les plus récentes données de production disponibles à la date d'impression

Pièces supplémentaires pouvant être requises :

Volant moteur / Plateau d'entraînement flexible :

Comme tous les moteurs V8 à gros bloc, le moteur 454HO possède des boulons de bride de volant moteur de 3,58 po de diamètre. Ce moteur est livré avec une tôle d'entraînement de 14 po avec une couronne de 168 dents, numéro de pièce GM 10185034. Si votre application requiert un volant moteur, il faut utiliser le numéro de pièce GM 14096987. Ce volant moteur a un diamètre de 14 po, une couronne de 168 dents et est prévu pour un embrayage de diamètre 11 po.

Utiliser des boulons de volant moteur numéro de pièce GM 12337973 (6 requis).

Roulement-guide :

On doit installer un roulement-guide derrière le vilebrequin si l'on prévoit utiliser le moteur conjointement avec une boîte manuelle. Le roulement-guide aligne l'arbre primaire de la boîte de vitesses avec l'axe central du vilebrequin. Un roulement-guide usé ou désaligné peut provoquer des anomalies de changement de vitesse et une usure rapide de l'embrayage. Un roulement-guide à rouleaux, numéro de référence GM 14061685, est recommandé pour ce moteur. Ce roulement hautement résistant donne une marge de fiabilité supplémentaire à la transmission à hautes performances.



Carter d'huile :

Le moteur 454HO comprend un carter d'huile, numéro de pièce GM 10240721. Le carter de six pintes a été conçu pour les moteurs marins ou de camion. Il peut causer des problèmes d'interférence sur certaines applications. Vérifier les jeux avant d'installer le moteur.

Collecteurs d'échappement :

Un moteur 454HO peut être équipé d'un système de collecteur d'échappement pour des performances maximales dans des applications pour lesquelles un système ne produisant pas d'échappement est légal. Pour des performances en vile et des applications limitées en compétition, la configuration recommandée pour le collecteur d'échappement est faite de tuyaux primaires de 2 po de diamètre, 36 pouces de long, avec des collecteurs de 3 1/2 po de diamètre. Utiliser des tuyaux d'échappement arrière de 3 po avec un tube d'équilibrage (tuyau en « H ») et des silencieux à faible obstruction.

Cache-culbuteurs :

Le moteur 454HO est équipé de cache-culbuteurs coulés, numéros de pièce GM 12553666 et 12553667. Des couvercles de soupapes longs et courts supplémentaires sont disponibles. Aller sur le site Web à l'adresse www.chevroletperformanceparts.com ou consulter le concessionnaire de Chevrolet Performance Parts de votre région. Lorsque vous utilisez les caches culbuteur en aluminium coulé ou les grands caches culbuteur chromés, assurez-vous que l'espace est suffisant entre le cache-culbuteur et le servofrein.

| N° DE PIÈCE | QTÉ | NOM |
|--------------------|-----|---|
| Production arrêtée | 10 | Boulon/vis Palier C |
| 10106461 | 6 | Boulon/vis Palier C |
| 10224104 | 4 | Goujon chapeau de palier de vilebrequin |
| 12508996 | 1 | Palier arbre à cames |
| 12508997 | 2 | Palier arbre à cames |
| 12508998 | 2 | Palier arbre à cames |
| 6264902 | 1 | Joint chapeau de palier de vilebrequin #5 |
| 10181306 | 1 | Palier vilebrequin supérieur #1 |
| 12529885 | 3 | Palier vilebrequin supérieur |
| 12529885 | 3 | Palier vilebrequin inférieur |
| 10181306 | 1 | Palier vilebrequin inférieur #1 |
| 10181307 | 1 | Palier de butée vilebrequin supérieur |
| 10181307 | 1 | Palier de butée vilebrequin inférieur |
| 12562920 | 2 | Cyl. de l'ensemble de culasse (avec soupapes) |
| 12562925 | 1 | Ensemble culasse |
| 14097049 | 4 | Soupape échappement (Std) |
| 14097002 | 8 | Ensemble de ressort soupape |
| 12550421 | 8 | Capuchon- Ressort de soupape |
| 12550422 | 8 | Bague d'étanchéité d'huile de tige de soupape |
| 3947880 | 16 | Clavette tige de soupape |
| 3875916 | 8 | Cale- Ressort de soupape |
| 12556317 | 4 | Soupape d'admission (Std) |
| 12555728 | 2 | Joint Culasse |
| 10141204 | 24 | Boulon/vis culasse (long) |
| 10141205 | 8 | Boulon/vis culasse (court) |
| 14096983 | 1 | Ens. vilebrequin |
| 10101164 | 1 | Ens. joints huile vilebrequin Ar |
| 14097040 | 1 | Déflexeur d'huile de vilebrequin |
| 10216339 | 1 | Ens. amortisseur de vibrations du vilebrequin |
| 10114166 | 1 | Clavette amortisseur de vilebrequin |



PERFORMANCE

| N° DE PIÈCE | QTÉ | NOM |
|--------------------|-----|--|
| 10126796 | 1 | Boulon/vis, amortisseur de vibrations de vilebrequin |
| 3864814 | 1 | Rondelle, amortisseur de vibration de vilebrequin |
| 10185034 | 1 | Tôle d'entraînement |
| 3727207 | 6 | Boulon/vis tôle d'entraînement |
| 19170198 | 8 | Bielle |
| Production arrêtée | 8 | Ensemble de piston (avec axe) |
| Production arrêtée | 8 | Trousse de segment de piston |
| 10181277 | 16 | Palier de bielle |
| 10240721 | 1 | Ens. carter, huile |
| 11562588 | 1 | Ens. de bouchon de vidange de carter d'huile |
| 3536966 | 1 | Joint de bouchon de vidange de carter d'huile |
| 19213986 | 1 | Joint, carter d'huile |
| 9440224 | 20 | Boulon/vis, carter d'huile |
| 19210599 | 1 | Ens. pompe à huile (avec tamis) |
| 10230954 | 1 | Ens. couvercle de distribution avant (avec ind. de distribution) |
| 10191640 | 1 | Ens. joints, huile vilebrequin Av |
| 10198910 | 1 | Joint d'étanchéité, couvercle de distribution avant |
| 12708488 | 1 | Ensemble de pompe, à eau |
| 3860039 | 2 | Joint, avec pompe |
| 19131359 | 1 | Tubulure, d'admission |
| 10198997 | 14 | Boulon/vis, tubulure d'admission |
| 12506106 | 2 | Joint, tubulure d'admission |
| 24502611 | 1 | Ens. arbre à cames |
| 12560176 | 1 | Pignon, arbre à cames |
| 9424877 | 3 | Boulon/vis, Pignon arbre à cames |
| 12560177 | 1 | Pignon, vilebrequin |
| 10114177 | 1 | Chaîne de distribution |
| 10227762 | 8 | Ensemble bielle, poussoir de soupape |
| 10227763 | 8 | Tige, poussoir de soupape d'échappement |
| 12722013 | 16 | Ens. levée, soupape |
| 12551397 | 8 | Guide de poussoir de soupape |
| 12562369 | 8 | Guide, tige de poussoir de soupape |
| 12553667 | 1 | Ensemble couvercle, Culbuteur de soupape |
| 12553666 | 1 | Ensemble couvercle, Culbuteur de soupape |
| 10126727 | 1 | Joint d'étanchéité, Couvercle de culbuteur de soupape |
| 25520079 | 14 | Boulon/vis, culbuteur de soupape |
| 19260993 | 16 | Culbuteur de soupape |
| 10213466 | 16 | Rotule, Culbuteur de soupape |
| 10114123 | 16 | Boulon/vis, culbuteur de soupape |
| 10198929 | 1 | Goujon, pivot de culbuteur |
| 10198930 | 1 | Écrou, Culbuteur de soupape |
| 19355200 | 8 | Ens. bougie d'allumage |



**Especificaciones de bloque largo de motor 454HO (Base 19433409)
Número de parte de especificaciones 19172102**

Esta hoja de especificaciones de bloque largo 454HO se debe usar junto con la hoja de especificaciones de bloque corto 454, número de parte GM 19172101.

Gracias por elegir Chevrolet Performance Parts como su fuente de alto desempeño. Chevrolet Performance Parts está comprometido a proporcionar tecnología de desempeño comprobada e innovadora que en realidad... sea más que sólo potencia.

Chevrolet Performance Parts están diseñadas, desarrolladas y probadas para exceder sus expectativas de ajuste y función. Por favor consulte nuestro catálogo respecto al Centro Autorizado de Chevrolet Performance Parts más cercano a usted o visite nuestra página en Internet www.chevroletperformanceparts.com.

Esta publicación brinda información general sobre los componentes y procedimientos que pueden ser útiles al instalar o dar servicio a un motor 454HO. Por favor lea esta publicación completa antes de comenzar el trabajo. Además, por favor verifique que todos los componentes indicados en la sección de Contenido de paquete a continuación se enviaron en el juego.

La siguiente información se divide en las siguientes secciones: contenido del paquete, especificaciones de apriete de sujetador de motor, información de componente, procedimientos de arranque y asentamiento, especificaciones de motor 454HO, partes adicionales que puede necesitar adquirir, y una lista de partes de servicio.

El motor 454HO es un bloque largo completamente ensamblado que también incluye el múltiple de admisión y bolsa de agua. Este motor se ensambla utilizando componentes nuevos de primera calidad. El motor 454HO es fabricado en equipo de producción actual; en consecuencia, puede encontrar diferencias entre el ensamble del motor 454HO y versiones previas del bloque grande V8. En general, elementos tales como los montajes de motor, bandas de impulso de accesorios, múltiples de escape, etc. se pueden transferir a un motor 454HO cuando se instala en un vehículo equipado originalmente con un motor V8 de bloque grande. Sin embargo, como se indica en las siguientes secciones, puede haber diferencias significantes en la bomba de agua, el amortiguador de torsión, etc., entre un motor 454HO y un motor V8 de bloque grande anterior. Estas diferencias pueden requerir modificaciones o componentes adicionales no incluidos con el motor 454HO. Cuando instale un motor 454HO en un vehículo no equipado originalmente con un V8 de bloque grande, puede ser necesario adaptar o fabricar varios componentes para los sistemas de enfriamiento, combustible, eléctrico y de escape. Debido a la amplia variedad de vehículos en los que se puede instalar el motor 454HO, algunos procedimientos y recomendaciones pueden no aplicar a aplicaciones específicas.

No se pretende que estas especificaciones reemplace las prácticas de servicio completas y detalladas explicadas en los manuales de servicio GM.

Para información sobre cobertura de la garantía, por favor póngase en contacto con su concesionario local de Chevrolet Performance Parts.

Observe todas las precauciones de seguridad y advertencias de los manuales de servicio durante la instalación de un motor 454HO en cualquier vehículo. Utilice protección para los ojos y ropa de protección adecuada. Soporte el vehículo firmemente con los gatos hidráulicos cuando trabaje bajo o alrededor de éste. Sólo use las herramientas adecuadas. Tenga mucha precaución cuando trabaje con líquidos y materiales inflamables, corrosivos y peligrosos. Algunos procedimientos requieren equipo y habilidades especiales. Si no tiene la capacitación, experiencia, y herramientas apropiadas para realizar cualquier parte de esta conversión con seguridad, este trabajo debe ser realizado por un profesional.

La información contenida en esta publicación se presenta sin ninguna garantía. El usuario asume completamente todo el riesgo por su uso. El diseño de componentes específicos, los procedimientos mecánicos, y las calificaciones de los lectores están más allá del control del editor, y por lo tanto el editor declina cualquier responsabilidad incurrida en conexión con el uso de la información provista en esta publicación.

Información legal y sobre emisiones

Esta publicación ha sido diseñada para proporcionar información acerca del motor 454HO y componentes relacionados. Este manual también describe los procedimientos y modificaciones que pueden ser útiles durante la instalación de un motor 454HO. No está diseñada para sustituir a los exhaustivos manuales de servicio y catálogos de partes que cubren los motores y componentes General Motors. Más bien, está diseñada para brindar información complementaria en áreas de interés para los entusiastas del "hágalo usted mismo" y los mecánicos.

Esta publicación concierne a motores y vehículos que se utilizan fuera de las carreteras públicas, excepto cuando se indica específicamente lo contrario. La ley federal restringe el retiro de cualquier parte de un sistema de control de emisiones requerido por orden federal de los vehículos de motor. Más aún, muchos estados han promulgado leyes que prohíben alterar o modificar cualquier sistema de control de emisiones o ruidos. Los vehículos que no son operados en carreteras públicas generalmente están exentos de la mayoría de las normas, al igual que algunos vehículos de interés especial y pre-emisiones. Se le exhorta atentamente al lector verificar todas las leyes locales y estatales aplicables.

Muchas de las partes descritas o indicadas en este manual se comercializan para su aplicación fuera de carretera únicamente, y están etiquetadas con el "Aviso sobre Partes Especiales" que se reproduce aquí:

**Aviso sobre Partes Especiales**

Esta parte ha sido diseñada específicamente para aplicación fuera de carretera únicamente. Debido que la instalación de esta parte puede afectar el desempeño del control de emisiones de su vehículo o dejarlo fuera de certificación según los Estándares de seguridad de vehículos de motor, no se debe instalar en un vehículo que se utilice en cualquier calle o carretera. Adicionalmente, cualquier aplicación tal puede afectar adversamente la cobertura de la garantía de tales vehículos para aplicación en calles o carreteras.

Chevrolet, Chevy, el Emblema de Corbatín Chevrolet, General Motors, y GM son marcas comerciales registradas de General Motors Corporation.

Contenido del paquete:

| Descripción | Cant. | Número de parte |
|-------------------------------|-------|-----------------|
| Ensamble de motor base | 1 | 19433409 |
| Instrucciones de bloque corto | 1 | 19172101 |
| Instrucciones de bloque largo | 1 | 19172102 |

Especificaciones de apriete de motor 454HO:

| Perno/tornillo de culata de cilindro | Pernos largo / corto |
|--|-----------------------------|
| Primer apriete | 25/20 pies lb. / 34/27 N·m |
| Segundo apriete | 50/40 pies lb. / 68/54 N·m |
| Apriete final | 75/65 pies lb. / 102/88 N·m |
| Perno/tornillo de distribuidor | 18 pies lb. / 25 N·m |
| Tapón de galería de aceite de bloque de motor | 15 pies lb. / 20 N·m |
| Perno/tornillo de cubierta delantera de motor | 106 pulg. lb. / 12 N·m |
| Perno/tornillo de volante de inercia | 65 pies lb. / 90 N·m |
| Perno/tornillo de múltiple de admisión | |
| Primer apriete | 10 pies lb. / 14 N·m |
| Segundo apriete | 25 pies lb. / 34 N·m |
| Perno/tornillo de adaptador de filtro de aceite | 18 pies lb. / 25 N·m |
| Perno/tornillo de tubo de indicador de nivel de aceite | 106 pulg. lb. / 12 N·m |
| Perno/tornillo de ensamble de cárter de aceite | 18 pies lb. / 25 N·m |
| Tuerca de deflector de aceite | 30 pies lb. / 40 N·m |
| Tapón de drenaje de cárter de aceite | 15 pies lb. / 20 N·m |
| Perno/tornillo de bomba de aceite a tapa de cojinete de cigüeñal trasero | 66 pies lb. / 90 N·m |
| Perno/tornillo de cubierta de bomba de aceite | 106 pulg. lb. / 12 N·m |
| Bujía | 22 pies lb. / 30 N·m |
| Perno/tornillo de motor de arranque | 35 pies lb. / 48 N·m |
| Perno/tornillo de retenedor de guía de elevador de válvula | 18 pies lb. / 25 N·m |
| Perno/tornillo de bomba de agua | 30 pies lb. / 40 N·m |
| Perno de brazo de balancín | 45 pies lb. / 61 N·m |

Nota: Estos valores de apriete son adicionales a los documentados dentro de las instrucciones del bloque corto.

Información sobre los componentes:**Culatas de cilindro:**

El motor 454HO incluye culatas de cilindro completamente ensambladas, Número de parte GM 12562920. Estas culatas de cilindro son culatas de puerto rectangular de hierro fundido con cámaras de combustión de 118cc, válvulas de admisión de 2.19", y válvulas de escape de 1.88".

Instalación de culata de cilindro:

La instalación es la misma que para las culatas de cilindro de equipo original. Asegúrese de limpiar minuciosamente la superficie del bloque y la superficie de la culata de cilindro antes de la instalación. Aplique Teflón líquido a todos los pernos de la culata que sobresalgan dentro de los pasajes de refrigerante. Apriete los pernos de manera alternada conforme a la secuencia y el patrón mostrados a continuación. Aplique el apriete en incrementos de 25 pies lb. en dos repeticiones con la tercera repetición a la especificación de apriete final. Se recomienda volver a apretar los pernos de la culata de cilindro después del ciclo térmico del motor.

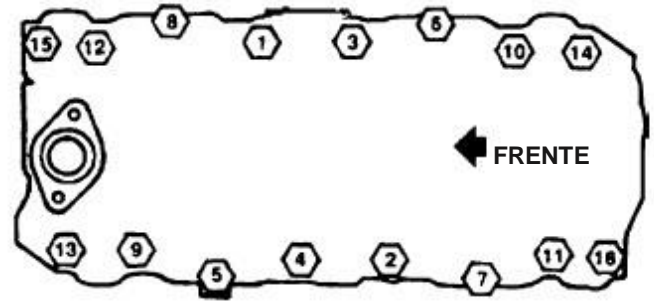
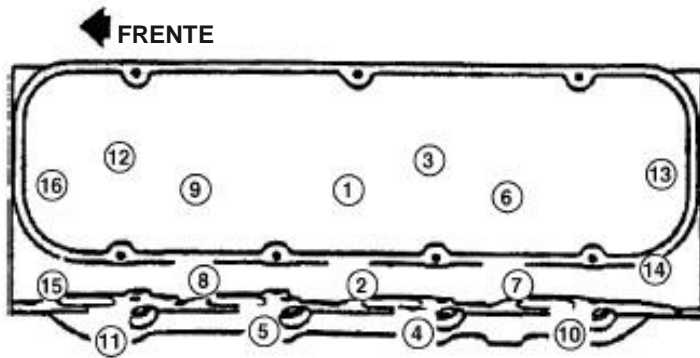

Precaución: Este ensamble de motor necesita llenarse con aceite y cebarse. Debe agregar el aceite especificado (vea las instrucciones de arranque) a su nuevo motor. Revise el nivel de aceite del motor en la varilla de medición y agregue de manera acorde.

Procedimientos de arranque y de asentamiento.

1. Después de instalar el motor, asegúrese de que el cárter se haya llenado con el aceite para motor 5W30 (no sintético) hasta el nivel de llenado de aceite recomendado en la varilla de medición. Además, verifique y rellene conforme se requiera cualquier otro fluido necesario tal como refrigerante, líquido de dirección asistida, etc.
2. El motor se debe cebar con aceite antes de arrancar. Siga las instrucciones incluidas con la herramienta. Para cebar el motor, primero retire el distribuidor para permitir el acceso al eje de impulso de la bomba de aceite. Observe la posición del distribuidor antes de la desinstalación. Instale la herramienta de cebado de aceite. Con un motor de taladro de 1/2", gire la herramienta de cebado de aceite de motor durante tres minutos. Mientras está cebando el motor, pida que alguien más gire el cigüeñal en sentido contrario a las manecillas del reloj para suministrar aceite a través del motor y a todas las superficies de cojinete antes que se arranque inicialmente el motor. Ésta es la manera segura de que llegue el aceite a los cojinetes antes de arrancar el motor por primera vez. Además, cebe el motor si permanece asentado por periodo extendidos de tiempo. Vuelva a instalar el distribuidor en la misma orientación de la que se retiró.
3. La seguridad primero. Si el vehículo está en el suelo, asegúrese de poner el freno de emergencia y de que las ruedas y la transmisión estén bloqueadas. Verifique que todo esté instalado correctamente y que no falte nada.
4. Arranque el motor y ajuste la sincronización inicial. Si usa el distribuidor HEI No. de parte 19432312, ajuste la sincronización de ignición a 4° antes del centro muerto superior (BTDC) a 650 rpm con la línea de avance de vacío al distribuidor desconectada y tapada. Esta configuración producirá 26° de avance total en acelerador completamente abierto (WOT) cuando use el distribuidor HEI No. de parte 19432312. El depósito de avance de vacío HEI debe permanecer desconectado. Este motor está diseñado para operar usando sólo el avance centrífugo interno para lograr la curva de sincronización correcta. Gire el distribuidor en sentido contrario a las manecillas del reloj para avanzar la sincronización. Gire el distribuidor en sentido de las manecillas del reloj para retardar la sincronización.
5. Cuando sea posible, siempre debe permitir que el motor se caliente antes de empezar a conducir. Es una buena práctica dejar que la temperatura del cárter del aceite y del agua llegue a 180°F antes de levantar cargas pesadas o de acelerar a fondo.
6. Una vez que el motor esté caliente, revise dos veces que la sincronización de avance total sea 26° a 4,000 RPM si usa la configuración del motor de lujo.
7. El motor se debe conducir con diversas cargas y en diferentes condiciones las primeras 30 millas o una hora sin acelerador completamente abierto (WOT) o sin aceleraciones sostenidas a RPM altas.
8. Acelere cinco o seis veces a la mitad (50%) hasta unas 4,000 RPM y regrese a marcha en vacío (0% aceleración) con la velocidad puesta.
9. Acelere dos o tres veces a fondo (100% acelerador completamente abierto) hasta unas 4,000 RPM y regrese a marcha en vacío (0% aceleración) con la velocidad puesta.
10. Cambie el aceite y el filtro. Reemplace con aceite de motor para carreras 5W30 (no sintético) y un filtro de aceite AC Delco PF1218. Revise si el aceite o el filtro tiene partículas extrañas para asegurar que el motor funcione correctamente.
11. Conduzca las siguientes 500 millas bajo condiciones normales o 12 a 15 horas. No opere el motor a su capacidad de velocidad máxima. De igual manera, no exponga el motor a periodos largos de carga pesada.
12. Cambie el aceite y el filtro. Nuevamente, revise si el aceite y filtro de aceite tienen partículas extrañas para asegurar que el motor funcione correctamente.
13. No use aceite sintético para asentamiento. Será adecuado usar aceite de motor sintético después del segundo cambio de aceite recomendado y acumulación de kilometraje. En regiones más frías, se puede requerir un aceite de menor viscosidad para mejores características de flujo.



Especificaciones de motor 454HO:

| | |
|--|---|
| Compresión | 8.75:1 |
| Culata de cilindro: | Puerto rectangular de hierro fundido |
| Diámetro de válvula (Admisión/Escape): | 2.19"/1.88" |
| Volumen de cámara: | 118cc |
| Árbol de levas | Levantador hidráulico de rodillo |
| Elevación: | .510" admisión, .540" escape |
| Duración: | 211 (admisión, 230 (escape @ .050" de elevación del levantador |
| Línea central: | 112(ATDC admisión, 112(BTDC escape |
| Proporción del brazo balancín: | 1.7:1, acero estampado |
| Presión de aceite (mínima): | 6 psig @ 1,000 RPM |
| | 18 psig @ 2,000 RPM |
| | 24 psig @ 4,000 RPM |
| Aceite recomendado: | Mobil 1 5W30 o Mobil 1 15W50 aprobado por Dexos (después de asentamiento) |
| Filtro de aceite: | Parte AC Delco # - PF 1218 |
| Holgura de válvula | Apretar perno a 45 pies lb. |
| Combustible: | Premium sin plomo - 92 (R+M/2) |
| Velocidad máxima del motor: | 5500 RPM |
| Bujías: | AC Delco MR43T |
| Distancia entre bujías | .040" |
| Orden de explosión: | 1-8-4-3-6-5-7-2 |

La información puede variar según la aplicación. Todas las especificaciones enumeradas están basadas en la información sobre la última producción disponible al momento de la impresión.

Partes adicionales que se pueden necesitar:

Volante de inercia / Placa flexible:

Como todos los motores V8 de bloque grande, el motor 454HO tiene un patrón de perno de brida de volante de inercia de 3.58" de diámetro. Este motor está equipado con una placa flexible de 14" de diámetro con una corona dentada de 168 dientes, Número de parte GM 10185034. Si su aplicación requiere un volante de inercia, se debe usar el Número de parte GM 14096987. Este volante de inercia tiene 14" de diámetro, corona de 168 dientes, y es para un embrague de 11" de diámetro.

Use el perno de volante de inercia número de parte GM 12337973 (6 requeridos).

Cojinete piloto:

Debe instalar un cojinete piloto en la parte trasera del cigüeñal si el motor se va a usar con una transmisión manual. El cojinete piloto alinea el eje de entrada de la transmisión con la línea central del cigüeñal. Un cojinete piloto gastado o mal alineado puede causar problemas con los cambios y un desgaste rápido del embrague. Se recomienda un cojinete piloto de rodillo, número de parte GM 14061685, para este motor. Este cojinete de servicio pesado agrega un margen adicional de confiabilidad a un tren motriz de alto desempeño.

Cárter de aceite:

El motor 454HO incluye el cárter de aceite, Número de parte GM 10240721. Este cárter de seis cuartos se diseñó originalmente para uso marítimo y de camiones y puede causar problemas de interferencia cuando se instala en ciertas aplicaciones. Revise el espacio antes de la instalación del motor.

Cabezales:

Un motor 454HO debe estar equipado con un sistema de escape de cabezal para desempeño máximo en aplicaciones donde un sistema de escape que no sea de producción sea legal. Para aplicaciones de desempeño en calle y competencia limitada, la configuración de cabezal recomendada es de tubos primarios de 2" de diámetro, 36 pulgadas de largo, con colectores de 3 1/2" de diámetro. Use tubos de escape de 3" de diámetro con un tubo de balance (tubo "H") y silenciadores de baja restricción.

Cubiertas de estribo:

El motor 454HO viene equipado con cubiertas de balancín fundidas a troquel, Números de parte GM 12553666 y 12553667. Cubiertas de válvula altas y cortas adicionales están disponibles. Por favor visite el sitio en Internet www.chevroletperformanceparts.com o consulte a su concesionario



Chevrolet Performance Parts local. Cuando use ya sea la cubierta de balancín de aluminio fundido o del estribo de cromo alto; asegúrese que exista suficiente espacio entre la cubierta y el refuerzo de freno.

Lista de partes de servicio 454HO:

| PARTE # | CANT. | NOMBRE |
|---------------|-------|--|
| Descontinuado | 10 | Perno/Torillo Cojinete de cigüeñal C |
| 10106461 | 6 | Perno/Torillo Cojinete de cigüeñal C |
| 10224104 | 4 | Perno Tapa de cojinete de cigüeñal |
| 12508996 | 1 | Cojinete Árbol de levas |
| 12508997 | 2 | Cojinete Árbol de levas |
| 12508998 | 2 | Cojinete Árbol de levas |
| 6264902 | 1 | Sello Tapa de cojinete de cigüeñal #5 |
| 10181306 | 1 | Cojinete Cigüeñal superior #1 |
| 12529885 | 3 | Cojinete Cigüeñal superior |
| 12529885 | 3 | Cojinete Cigüeñal inferior |
| 10181306 | 1 | Cojinete Cigüeñal inferior #1 |
| 10181307 | 1 | Cojinete Empuje de cigüeñal superior |
| 10181307 | 1 | Cojinete Empuje de cigüeñal inferior |
| 12562920 | 2 | Cilindro de ensamble de culata (con válvula) |
| 12562925 | 1 | Ensamble de culata cilindro |
| 14097049 | 4 | Escape de Válvula (estándar) |
| 14097002 | 8 | Ensamble de resorte válvula |
| 12550421 | 8 | Tapa de resorte de válvula |
| 12550422 | 8 | Sello Aceite de vástago de válvula |
| 3947880 | 16 | Cuña vástago de válvula |
| 3875916 | 8 | Calza de resorte de válvula |
| 12556317 | 4 | Válvula de admisión (estándar) |
| 12555728 | 2 | Empaque culata de cilindro |
| 10141204 | 24 | Perno/Tornillo culata de cilindro (largo) |
| 10141205 | 8 | Perno/Tornillo culata de cilindro (corto) |
| 14096983 | 1 | Ensamble de cigüeñal |
| 10101164 | 1 | Ensamble de sello aceite trasero de cigüeñal |
| 14097040 | 1 | Deflector de aceite de cigüeñal |
| 10216339 | 1 | Ensamble de balanceador de cigüeñal |
| PARTE # | CANT. | NOMBRE |
| 10114166 | 1 | Cuña de balanceador de cigüeñal |
| 10126796 | 1 | Perno de Balanceador de cigüeñal |
| 3864814 | 1 | Arandela, de balanceador de cigüeñal |
| 10185034 | 1 | Plato flexible |
| 3727207 | 6 | Perno/tornillo placa flexible |
| 19170198 | 8 | Biela |
| Descontinuado | 8 | Ensamble de pistón (con pasador) |
| Descontinuado | 8 | Juego de anillo Pistón |
| 10181277 | 16 | Cojinete, Biela |
| 10240721 | 1 | Ensamble de cárter, Aceite |
| 11562588 | 1 | Ensamble de tapón, drenaje de cárter de aceite |



PERFORMANCE

| | | |
|----------|----|---|
| 3536966 | 1 | Sello, tapón de drenaje de cárter de aceite |
| 19213986 | 1 | Empaque, cárter de aceite |
| 9440224 | 20 | Perno/tornillo, cárter de aceite |
| 19210599 | 1 | Ensamble de bomba, aceite (con pantalla) |
| 10230954 | 1 | Ensamble de cubierta, frente de motor (con indicador de sincronización) |
| 10191640 | 1 | Ensamble de sello, aceite delantero de cigüeñal |
| 10198910 | 1 | Empaque, cubierta delantera de motor |
| 12708488 | 1 | Ensamble de bomba, Agua |
| 3860039 | 2 | Empaque, Bomba de agua |
| 19131359 | 1 | Múltiple, Admisión |
| 10198997 | 14 | Perno/Tornillo, Múltiple de admisión |
| 12506106 | 2 | Empaque, múltiple de admisión |
| 24502611 | 1 | Ensamble de árbol de levas |
| 12560176 | 1 | Rueda dentada - Árbol de levas |
| 9424877 | 3 | Perno/Tornillo, rueda dentada de árbol de levas |
| 12560177 | 1 | Rueda dentada - cigüeñal |
| 10114177 | 1 | Ensamble de cadena, sincronización |
| 10227762 | 8 | Ensamble de biela, empuje de válvula |
| 10227763 | 8 | Biela, empuje de válvula de escape |
| 12722013 | 16 | Ensamble de elevador, válvula |
| 12551397 | 8 | Guía, elevador de válvula |
| 12562369 | 8 | Guía, varilla de empuje de elevador de válvula |
| 12553667 | 1 | Ensamble de cubierta, brazo de balancín de válvula |
| 12553666 | 1 | Ensamble de cubierta, brazo de balancín de válvula |
| 10126727 | 1 | Empaque, cubierta de brazo de balancín de válvula |
| 25520079 | 14 | Perno, tornillo, brazo balancín de válvula |
| 19260993 | 16 | Brazo, balancín de válvula |
| 10213466 | 16 | Bola, brazo de balancín de válvula |
| 10114123 | 16 | Perno, tornillo, brazo balancín de válvula |
| 10198929 | 1 | Perno, pivote de brazo balancín de válvula |
| 10198930 | 1 | Tuerca, brazo de balancín de válvula |
| 19355200 | 8 | Ensamble de bujía |
| | | |